

ВЛАДИМИР КРИВОШЕЈЕВ

Народни музеј Ваљево

## ОД КОГ ЈЕ ТОПА ИЗЛИВЕН ТАКОВСКИ КРСТ ИЗ 1865.

(Прилог изучавању артиљерије у Другом српском устанку)

**З**бог вишеструке документарне вредности, али и почасти коју са собом носе, одликовања су одувек пленила пажњу како стручњака различитих профила и страсних колекционара, тако и неупућених посматрача, задивљених лепим и вредним. Од разноврсних видова одличја, својом уметничко-занатском израдом, али првенствено као важан елемент државотворности, посебан значај има институција ордена, која је у директној вези са културним, друштвеним и политичким променама једне земље, представљајући неретко, самом својом појавом, симбол њене самосталности. Управо из тих разлога, током номиналне потчињености Турцима, на тлу Србије срећемо различите видове споменица, медаља и неких неофицијелних дарова, али први орден, у правом значењу те речи појављује се тек 1876. године, на почетку ратних догађања која ће Србији донети пуну независност. Био је то Таковски крст, установљен 12. јула 1876. године и додељиван *"за особите заслуге за књаза и ошечество за време раша"*. Међутим, овај орденски знак је имао своју претечу у Таковском крсту додељеном 1865. године на прослави педесетогодишњице Таковског устанка, као спомен на та времена. Према томе, прва серија Таковских крстова је имала карактер јубиларне споменице. Истина, њен утеменитељ, кнез Михаило Обреновић је намеравао да после прославе настави са доделом овог одликовања, али као правога ордена, у више класа, за заслуге *"књазу и ошечеству"*, међутим, протест Порте, мотивисан чињеницама да је Србија још увек номинално признавала превласт Отоманске империје, те као вазална држава нема право да самостално уводи ордење, осујетио је Михаилове планове, будући да је било илузорно очекивати да би вазални господар прихватио и признао установљење ордена који самим својим именом асоцира на борбе против њега. Тако је Таковски крст остао само Јубиларна споменица, једном додељена. Међутим, како је једанаест година касније установљени орден задржао исто име и визуелни лик те споменице, она се у литератури обично наводи као прва серија првог српског ордена и такво мишљење је општеприхваћено. Зато се и у овом раду та јубиларна споменица третира као први српски орден.

Новине из тога времена, али и мемоаристи који су то потврдили, забележили су да су знамења, додељена 1865. године била изливена од бронзе првог топа кнеза Милоша из Другог српског устанка. Тиме су у темељима

српске државности спојени, наравно симболично, први топ, као симбол борби за ослобођење и први орден, као симбол остварења тих циљева. Међутим, док се о ордену, његовом аутору, димензијама и ливници у којој је израђен углавном пуно тога зна, топ од чије бронзе је он изливен остао је неидентификован. У намери да одговори на ово загонетно питање, пред истраживача се поставио још један важан проблем. До сада није потпуно утврђен ни број, као ни порекло и ратни пут свих артиљеријских цеви које су се налазиле у рукама Срба током Таковског устанка, тако да је на основу досадашњих сазнања практично немогуће одредити се за неки од топова које у изворима и литератури о Другом устанку само спорадично срећемо. Рад презентира на овим страницама има за примаран циљ да утврди провинијенцију и идентитет артиљеријске цеви претопљене у прву серију првих српских ордења, али, идући за тим задатком он има за циљ и да утврди набавку, улогу и ратни пут свих топова у Таковском устанку, као претече модерне српске артиљерије. Поред одговора на та два, основна истраживачка питања, на страницама које следе су у напоменама, испод текста, (како се не би оптерећивала основна нит излагања) изнете и неке краће расправе, базиране на критичком приступу према неким до сада изнетим мишљењима, која се о питању појединих топова могу наћи у више изванредних и корисних радова, који су због своје концепције отворени више општим токовима устанка, док питања артиљерије и наоружања уопште остављају на маргинама научног интересовања.

## ОРДЕН ТАКОВСКОГ КРСТА

Ратна догађања 1804.-1815. године представљају први део историјског процеса Српске револуције. У оквиру својих хронолошких граница овај период оружаних борби за национално ослобођење садржи два јасно назначена али нераскидиво повезана елемента: Први и Други српски устанак. Због узрочно-последичних веза, у научном третману Другог устанка се мора водити рачуна о каузалности које проистичу из ранијих догађаја, као што се не сме занемарити чињеница да се крахом устаничке државе 1813. године завршава само једна епизода, којом се истовремено отварају простори за даље развијање истог историјског процеса. Строге границе којима је ранија историографија раздвајала два српска устанка простекле су из династичких борби, а имале су за циљ да глорификују значај 1804. односно 1815. године и истичући улогу вожда, односно Књаза, донеле политички примат Карађорђевићима или Обреновићима. Овакав однос је допринео да се црквени празник Цвети, на који је кнез Милош 1815. године изрекао чувене речи: *"Ево мене! Ејо Вас! Рај Турцима!"*, стављајући се на чело тек подигнутог устанка, уздигне на ниво државног празника. Стога је разумљив и велики труд који је 1865. године уложен у организовање прославе јубиларне педесете годишњице Таковског устанка.

У намери да се полувековни јубилеј Другог српског устанка што достојније обележи, а тиме истакне и престиж куће Обреновића, планирано је да се централна свечаност одржи у Топчидеру 23. маја (4. јуна по грегори-

јанском календару). У присуству државних и црквених великодостојника, као и народних представника из целе Србије, кнез Михаило је одржао пригодну беседу, захваливши се "умрлим и живим чесишим родилујцима" који су заједно са његовим покојним оцем поставили темеље слободе српског народа. Потом су у свечаној атмосфери, свим живим учесницима Таковског устанка, као и породицама погинулих и помрлих, додељена пригодна одликовања. Она су званично уведена један дан раније, када је Михаило Обреновић потписао Указ следеће садржине:

*"Да би се одало достојно уважање заслуга оних јунака који су учествовали у рајновима Блаженојочившег Господара књаза Милоша око ослобођења Србије, министарски совјет нашао је за добро да се приликом прештојеће свешковине у славу догађаја кога се спомен сваке године слави о Цвешима, најправе знаци одличја и спомена на исти догађај. У том циљу направљена су два знака Одличја: Крст и Сребрна медаља, па Крст имао би се дати свима онима који су учествовали у поменутиим рајновима, а још су у живош. Сребрне медаље пак имале би се подарити фамилијама оних људи који су први са кнезом Милошем договор учинили, истанак заочели и војевали, а више нису у живош".<sup>1</sup>*

Како се из текста Указа види, на Топчидеру су уручене две врсте одличја, Медаља и Крст. Медаља је додељена наследницима Милошевих првих сабораца, односно, како су новине из тог времена забележиле: "Онима којима није било суђено да доживе ову прославу, па ће се њиховим породицама предају знаци благородног спомена за доказе и кнежевог и ошше народног уважавања".<sup>2</sup>

Реч је у ствари о сребрним медаљама, које је исковала ковница Вилхелма Питнера из Беча. На прослави у Топчидеру додељено је 47 примерака од 50 искованих. Али поред тих сребрних одличја намењених породицама најближих, али и највернијих Милошевих сабораца, бечка фирма је исковала још 2000 примерака ове медаље, али од бакра и цинка. Ти, мање вредни, примерци, су подељени свим присутним на прослави као успомена на њихово учешће на том значајном скупу.

Што се тиче Крста помињаног у Указу, реч је о ордену Таковског крста, односно, како је сплет околности наметнуо, о његовој претечи у виду јубиларне споменице додељене живим учесницима Другог српског устанка, у знак сећања на полувековни јубилеј борби у којима су учествовали. По не баш ажурним списковима тога времена, 312 ветерана је понело ово одличје. Основни нацрт за њега је дао познати српски уметник Анастас Јовановић, који је иначе за Обреновиће радио и нацрте за многе друге предмете, па и оне намењене профаној употреби: намештај, свећњаке, столни прибор, униформе...

<sup>1</sup> Архив Србије, МУД-П, ф-IV, р. 71/1877; објављено: М. Пилетић, *Одликовања југословенских народа 19. и прве половине 20. века (до 1941) из збирке Војног музеја у Београду*, Београд 1987, 21.

<sup>2</sup> Српске новине, бр. 57, 27. мај 1865; видети и М. Пилетић, наведено дело, 21-22.

Одликовања је израдила бечка јувелирница Фридриха Рота, која је у то време уживала углед најбоље европске фирме за ову врсту послова. Основу орденског знака су чинила два укрштена крста, положена један преко другог: малтешки и крст Светог Андрије. На аверсу се налазио медаљон, обрубљен лаворовим венцем, у коме је била уписана девиза: "за веру, књаза и ошечесиво", као и иницијали установитеља Михаила Обреновића: "М. О. III", док је на реверсу био медаљон са представом грба Кнежевине Србије. Уз ово знамење, које је висило на троугластој траци у бојама српске тробојке, одликовани су добијали и посебне декрете, литографисане у Српској државној књигопечатељници.

Поред своје жеље да Крст буде подељен ветеранима из Другог устанка, Михаило је намеравао да се његово додељивање настави и касније као орден заслуга за државу и династију, али, због неслагања Порте оправда-

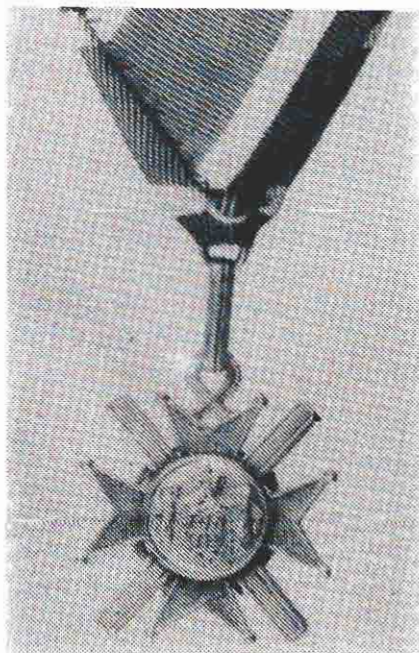

Таковски крсти (аверс)

Петти ред ордена иденитичан са споменцом из 1865.

(приватна колекција Љ. Бурђеваћа, Ваљево)

Таковски крсти (реверс)

ног чињеницом да Србија као вазална кнежевина нема право на доделу ордења, кнез је морао да одустане од те првобитне замисли. Тако је, силом прилика, први српски орден остао само на нивоу пригодне јубиларне споменице, испунивши 1865. године своју једнократну намену. Ипак, једанаест година касније, идеја о Таковском крсту као ордену је ипак заживела. На почетку новог рата са Турцима, 1876. године, Милан Обреновић је обновио првобитну замисао свог претходника и поново установио Таковски крст, овај пут као орден додељиван у две класе, за "особије заслуге за књаза и ошечесиво у време рата". Касније је број редова повећан на три, и Крст је додељиван "за учињене заслуге сшечене за независношћ и ослобо-

ђење", а по проглашењу краљевине, Крст се давао у пет класа "за заслуге према краљу и краљевском дому", с тим што је за ратну службу уведена посебна категорија Таковског крста са мачевима.

Ово српско одликовање је, са свим променама кроз које је прошло, додељивано све до 1903. године, када је сменом династија, као династичко одликовање Обреновића, укинута и уместо њега је посебним декретом од 1/14. јануара 1904. године "за заслуге сачињене за краља и оца и бину, како у рату, тако и у миру", установљен орден Карађорђевог звезде, са и без мачева.<sup>3</sup>

Самим чином обнове Таковског крста, као ордена, 1876. године и она јубиларна споменица, као његова претеча, добила је карактер ордена и тре-



Указ о додели Таковског крста из 1865. г. (Народни музеј Ваљева)

тирана је као прва серија Таковског крста. За њу је везана једна посебна занимљивост. Да би тај орденски знак што директније асоцирао на Таковски устанак и његовог вођу, поред назива знамења важну улогу је имао и материјал од којег је израђен. Тај материјал је требало да има наглашене црте "симболичког медијума" између догађаја и његовог јубилеја. Поводом ког је и додељен. Зато се избору метала посветила посебна пажња. Штампата тога времена је забележила да је "Крст саливен од првог шоја књаза Милоша, па поглашен",<sup>4</sup> што су касније пренели и поједини мемоаристи.<sup>5</sup>

<sup>3</sup> О Таковском крсту, Сребрној медаљи и Карађорђевој звезди опширније видети: Мила Пилетић, *Одликовања југословенских народа 19. и прве половине 20. века (до 1941)* из збирке Војног музеја у Београду, Београд 1987, 21-32, 41-49 и 71-73.

<sup>4</sup> Српске новине, бр. 57, 27. мај 1865.

<sup>5</sup> К. Н. Христић, *Зачиси старог Београђанина*, Београд 1989, (прво издање 1923), стр. 8.



Модерна историографија, као и музеологија, и фалеристика нису показале интересовање за питања везана за идентификацију "*првог шoйа кнеза Милоша*" те према томе и за утврђивање његовог борбеног пута. Зато се данас не зна поуздано од ког је топа изливен први српски орден. Шта више, поједини аутори који су обрађивали елементе Српске револуције, питања континуитета, набавке и војног деловања топова у Другом српском устанку су ставили на периферије свог научног интересовања, те не само да нису утврдили многе историјске чињенице, већ су својим ставовима створили и одређене забуне.<sup>6</sup> Зато, да би се на питање: Од кога топа је изливена прва серија Таковских крстова, дао што прецизнији одговор, потребно је, бар у основним цртама, пратити опште токове Другог српског устанка, и уочити и издвојити прву појаву артиљеријског оруђа.

### ТОПОВИ ТАКОВСКОГ УСТАНКА

У првим данима Таковског устанка, у борбама које су вођене у срцу Шумадије, ни један од познатих историјских извора није забележио постојање топова у рукама српских устаника. Артиљеријска оруђа срећемо тек двадесетак дана после Цвети, када се под утицајем старешина које су 1813. године, са крахом Првог устанка, емигрирале на тло Хабзбуршке монархије и тамо остале, не одлазећи за Карађорђем у Русију, устанак распламсава и западно од Колубаре, на тлу Ваљевске нахије. По раније већ постигнутом договору, 12. маја 1815. године прешли су Саву, и на тло Ваљевске нахије ступили, војводе Павле Цукић и Максим Крстић, као и капетан Јовица Милутиновић, са групом добровољаца, док су војводе Сима Ненадовић и Петар Николајевић Молер остали у Срему, како би организовали даље прикупљање војске и ратног материјала.<sup>7</sup> Пошто су тројица старешина за врло кратко време (током истог дана, што сведочи о доброј припремљености ширења устанка) окупили чете из посавских области Ваљевске нахије и ушли у небрањени Палеж (данас Обреновац) кренули су ка Ваљеву, обавестивши претходно о својим акцијама и даљим покретима како кнезове из јужних области Ваљевске нахије, тако и самог кнеза Милоша. Тек што су устаници почели са опсадом добро брањеног нахијског центра, стигла је вест да су Турци из Београда поново ушли у Палеж. Зато се

<sup>6</sup> Почетком овога века М. Гавриловић (*Милош Обреновић I*, Београд 1908) је дошао до, по ово питање драгоцене грађе, али је преко неких проблема олако прешао, доносећи непотврђене закључке. Осам деценија касније М. Ж. Николић (Ваљевска нахија у Другом устанку, Гласник МИ архива Ваљево, 25 Ваљево 1990) је, дошавши до те исте архивске грађе, уочио низ нових чињеница, али је и начинио неке грешке у претпоставкама. Немајући у рукама ту грађу Р. Марковић (Војска и наоружање Србије кнеза Милоша, Београд 1957) је период Другог устанка само површно обрадио, те је, дајући предност каснијим временима, пропустио низ важних детаља. (О овоме видети опширније у напоменама 9, 10, 11 и 17).

<sup>7</sup> Вук Караџић, *Историјски сјиси I, Сабрана дела Вука Караџића*, Београд, Просвета, 1969, 59; Сима Милутиновић Сарајлија, *Историја Србије 1813-1815*, Београд 1888, 220-228; М. Ж. Николић, нав. дело, 35.

Јовица Милутиновић, с једним делом војника вратио назад. Пред Палежом се срео са Милошем Обреновићем, који је, добивши поменуто писмо напустио шанчеве испред Чачка, и са намером да потврди свој примат и над новопобуњеним областима, прешао преко Колубаре. Нашавши се са Јовицом Милутиновићем, Милош му је поверио команду над опсадом Палежа и са пратиоцима се упутио у Срем, на састанак са војводама које још нису прешле у Србију. За то време Милутиновић је без већих напора, а уз потребу покретних пешадијских заклона од коља, домузараба, успео да 20. маја заузме варош.<sup>8</sup> Том приликом се у српским рукама, поред осталог плена нашао и један четобаик, турски борбени чамац. Неколико дана раније, Османлије су уз његову помоћ успеле да уђу у Палеж, али сада, при покушају бекства из њега, због преоптерећености и панике, чамац се преврнуо и са све бројним путницима потопио у мутне валове Колубаре. Када су га устаници извукли из реке, на њему су нашли и топове.

То је било прво артиљеријско оруђе у рукама устаника Другог устанка, али питање њиховог броја је дуго било дискутабилно. Вук Караџић и Сима Милутиновић помињу да је на чамцу био само један топ,<sup>9</sup> међутим, у писму које Милош Обреновић шаље из Скеле 23. маја између осталог пише:

*"За Палеж ако нисте чули, ми смо на Палеж јуриш учинили Турке, што у Колубару пошойили, што у шанцу исекли, што ли живе пошайали. Мало је који ушекао да каже како је било. Више сшойедесей љава смо одсекли и два шойа на четобаику добили".<sup>10</sup>*

Ови први топови српске војске у Другом устанку, у рукама Срба су се нашли 21. маја 1815. године.<sup>11</sup> О њиховој непосредној даљој судбини инди-

<sup>8</sup> Сви датуми су по новом календару, сем посебно назначених где су паралелно изнете хронолошке одреднице оба календара. О датуму пада Палежа у српске руке видети напомену број 11.

<sup>9</sup> Описујући бекство Турака четобаиком из Палежа Сима Сарајлија пише да су се они укрцали: *"на четобаик са шойом* (једним! нап. аутора) *најред"*, а и у даљим описима догађаја који следе увек се помиње само један топ (Сима Сарајлија, нав. дело, стр. 227 и даље). И Вук Караџић, описујући плен задобијен у Палежу, пише: *"Осим свега најмилији им је шой* (један! нап. аутора) *који су на четобаику добили"* (Вук, нав. дело, 59). У даљем тексту и он помиње само један топ.

Да забуна буде још већа, пишући о овим догађајима Константин Ненадовић помиње такође само један топ, али два четобаика, позивајући се у напоменама на Историју Симе Сарајлије. По свему судећи он је погрешно протумачио одређена изабрана места из Сарајлијиног списка, тако што је описивање намере и припремних послова да се чамац извуке из воде схватио као извлачење једног чамца, а само извлачење, као извлачење другог. Због архаичности у стилу којим је Сарајлија писао и претераној нарацији у опису намере ова грешка се некако сама по себи и наметнула (упоредити Сима Сарајлија, нав. дело, 228 и Константин Ненадовић, *Живот и дело великог Борђа Пешковића Карађорђа и његових војвода и јунака*, књига I, Беч 1883, 347).

<sup>10</sup> Писмо Милоша Обреновића Милији Туфегџићу од 11/23. маја 1815, Архив Србије, Несрећена збирка Љубе Ковачевића; објављено у цитату: М. Гавриловић, нав. дело, 158; објављено у целини: М. Ж. Николић, нав. дело, у прилозима, 43. Поред тог Милошевог писма сличне податке нам даје и Павле Цукић у свом писму које један дан раније упућује истом Туфегџићу, обавештавајући га: *"За Палеж јављамо, како је Милош разбио Турке на Палежу и два шойа добили су."* (одреднице исте као за прво писмо).

<sup>11</sup> До датума заплене првих топова се може доћи посредно, преко датума ослобођења Палежа. Позната дела старих српских историка (Вук, Сарајлија) тај датум не помињу. Историограф М. Гавриловић (наведено дело, 162) је помињао 8. или 9. мај (по старом календару, односно 20. или 21. по новом), и то на основу писма Павла Цукића

ректне податке даје сам Милош Обреновић у свом већ цитираном писму, посредно указујући истовремено и на разлоге због којих стари хроничари помињу да је на четобаику био само један топ. Али, пођимо редом.

Пошто је четобаика са топовима извађен из реке, један део војске је од Палежа копном кренуо ка Забрежју, где је требало да се састану са кнезом Милошем и његовом пратњом. Истовремено, Јовица Милутиновић и Никола Луњевица, са неколико војника и 16 вештих веслача, укрцали су се у чамац, па низ Колубару, а потом уз Саву, упутили су се ка истом одредишту. Приближавајући се Забрежју, Јовица је наредио да се: *"исїали један шой, нек се чује и види, ња осведочи свакојако, шїа је Бог дао својим крејким сїрадалницима и шосїојаним верницима"*.<sup>12</sup> Обзнанивши на овај начин свој драгоцен плен, припадници својеврсне устаничке претече речне ратне морнарице су се искрцали у Забрежју, где је убрзо из Срема стигао и Милош Обреновић, а са њим и Сима Ненадовић са групом добровољаца. Тада је из оближњег села Скела, Милош и послао оно већ цитирано писмо у коме, помињући заплете топове, на крају пише: *"Један са собом носимо, а други на четобаику остављамо."*<sup>13</sup> Овај други топ је по свему судећи остављен на чамцу, како би се помоћу њега контролисао пролазак Савом као важном комуникацијом између Шапца и Београда, важних турских фортификација. Због ове стражарске улоге топ остављен на четобаику није имао учешће у важним борбеним акцијама које следе, и зато је остао непознат старим повесничарима. Први топ је међутим имао много запаженију улогу. Како смо видели, у поменутом писму Милош за њега каже: *"Један са собом носимо"*.<sup>14</sup> Правац је познат, ка Ваљеву, које устаници опседају већ десетак дана, чекајући да им из Посавине стигне појачање да би кренули у одлучни напад.

Међутим, како топ са чамца није био прилагођен употреби на копну прво је требало поставити га на транспортне лафете. У недостатку искусних мајстора, који би направили неопходне топовске каре, овог посла

---

(видети напомену бр. 10). Знајући да је то писмо писано 10/22. маја, из Ваљева, Гавриловић је претпоставио да је Цукићу у Ваљеву (односно пред опседнутим Ваљевом) требало један до два дана да сазна за догађаје у Палежу. За разлику од Гавриловића, Р. Марковић је изричитiji (нав. дело, 220) и помиње само 9/21. мај, као једину могућност, не аргументујући свој избор и став. Слично њему, 9/21. мај помиње и М. Ж. Николић (нав. дело, 36), с тим што он сматра да је од ослобођења Палежа до тренутка када Цукић испред Ваљева о томе пише, морао проћи само један дан. Николић је, међутим, пренебрегао чињеницу да у поменутом писму Цукић пише и о заплени топова, а они су се у српским рукама нашли дан после заузећа вароши. О томе Сима Сарајлија пише: *"Ујутру (јутри после ослобођења Палежа! нап. аутора) њак дође кай. Јовици на ум да њође видеши низ Колубару јесу ли озбиљно шїоили се Турци с четобаиком..."* (Сима Сарајлија, нав. дело, 227). Ако прихватимо Николићеву констатацију да је од догађаја о којима Цукић пише 10/22. маја, до тренутка писања, протекао само један дан, то би значило да су топови нађени 9/21. а Палеж ослобођен 8/20. маја.

<sup>12</sup> Сима Сарајлија, нав. дело, 230.

<sup>13</sup> Видети напомену бр. 10

<sup>14</sup> Исто.



су се латили локални ковачи и колари уз помоћ појединих старешина. Сима Сарајлија је о томе написао: "шју се шјај час нађу колари и ковачи, али њо један чоек од занаша, шјаа ће прије урадиши, неђо ши скочи Паширмац и Меленшије Враћевнички, који је за њима шју присшиђао био, ше онај дуј, а они куј, један креши, а друђи шеши, ја и они и друђије њих неколицина на изред удри навале док и кундачину шюйу овом слуйају какву шакву, а шек да ѡслужиии може коликођ за време".<sup>15</sup>

Монтиран на овако импровизоване лафете, топ је довучен до Ваљева, тако да су српске опсадне снаге сада могле да се припреме за одлучујући напад. Устаници су коначни обрачун планирали за недељу, 28. маја. Допремљено драгоцену оруђе је постављено на брдо Вране,<sup>16</sup> јужно од касабе. Међутим, вече пре одлучујућег напада снага српске артиљерије је неочекивано појачана са још једним топом. Њега је, још 1813. године при паду државе Првог устанка, негде у северним областима Ваљевске нахије, закопао капетан Васиљ Павловић из Бајевца, да би га, по ширењу Другог устанка "ископао и на Ваљево дао".<sup>17</sup> Заплашени овим изненадним појачањем Турци нису били спремни да дочекају одлучујући напад, већ су, у ноћи између 27. и 28. маја, под окриљем мрака, напустили своје палисаде и побегли пут Сокола препуштајући тако устаницима контролу не само над градом већ над језгром западне Србије.

<sup>15</sup> Сима Сарајлија, нав. дело, 242-243; о томе је и Вук Караџић оставио сличне податке, видети Вук Караџић, нав. дело, 59.

<sup>16</sup> Топоним Вране данас није у употреби. Реч је о неком брду Попаре.

<sup>17</sup> Сима Сарајлија, нав. дело, 279-280; видети и Вук Караџић, нав. дело, 60.

Информације које нам о том догађају дају ова два извора се углавном слажу и узајамно допуњују, али литература која их обрађује је често противречна, те пажљиве читаоце може да доведе до бројних заблуда:

А) Константин Ненадовић, наводећи као извор само дело Симе Сарајлије, у свом раду износи и податке којих код Сарајлије нема. Тако, на пример, пише да пошто је Васиљ Павловић ископао топ, да га је дао Петру Молеру, чим је овај, нешто после Симе Ненадовића, стигао из Срема, а да га пре тога није хтео дати "ни Милошу, а ни друђим војводама", и да је Молер био тај који га је допремио пред опседнуто Ваљево и поставио на брдо Кличевац, северно од града, насупрот оног првог топа. (К. Ненадовић, нав. дело I, 355 и нав. дело II, 461 и 486). Да ли су ови подаци додати из неких других, нама данас непознатих извора, које аутор није навео, или су резултат маште једног Карађорђевићевца, који је после убиства кнеза Михаила био ухапшен а потом емигрирао, данас је тешко рећи.

Б) До забуне друге врсте доводи нас стари српски историограф Михаило Гавриловић, пишући о топовима на основу архивске грађе до које је дошао (видети напомену бр. 10), Гавриловић је помињао два топа заробљена на четоканку, код Палежа, а убрзо потом додаје да се у рукама Срба налазе три топа: "Два шюа добијена на Палежу, а шрећи из Колубаре извађен (М. Гавриловић, нав. дело, 161) али о пореклу трећег топа, не наводи изворе. По свему судећи, до забуне је дошло зато што Гавриловић при утврђивању ових чињеница није ставио знаке једнакости између она два топа за које Милош Обреновић у свом писму каже да су заробљени код Палежа, са четоканком (видети напомену 10) и оног топа извученог са четоканком из Колубаре, као једног од та два (видети напомену 9), већ је погрешно поистоветио овај други (који је у ствари само један од она прва два) о коме су писали и Вук и Сарајлија (у вези са ослобођењем Палежа) са топом Васиља Павловића. Односно,

Док смо за први, (односно прва два) топ утврдили датум када се нашао у рукама Срба,<sup>18</sup> за овај други је то немогуће прецизно учинити. У сваком случају, он је ископан између 21. маја, када су заплењени први топови, и 27. маја, када је допремљен пред Ваљево, ноћ уочи ослобођења, односно турског напуштања града.

По ослобођењу Ваљева устаничке јединице формиране на тлу Ваљевске нахије су наставиле са активним учешћем у борбама за ослобођење Србије. Док Петар Молер, који је у Србију из Срема прешао непосредно пред пад Ваљева, преузима задатак да са мањим делом војника контролише прелазе од Сокола, главнина Ваљеваца, заједно са кнезом Милошем креће ка Чачку, где се већ месец дана воде непрекидне борбе. Ово појачање је представљало велики морални подстрек за већ уморне Шумадинце, нарочито што су са јединицама из Ваљева стигла и оба топа. *"Сад Милош дође на Љубић, са новом војском и шойовима. Када су Турци чули где њуцају шойови на Љубићу из нај њре нису веровали да су шой прави шойови, нешто су мислили да су Срби начинили од дрвеша као сџују, шје ји њлаше, и зашой су ѓоворили 'Не ѡревари Влао, не', али мало ѡсле видели су шша је"*.<sup>19</sup> Овај цитат указује да у централној Србији, од почетка устанка, па до доласка јединица из Ваљева, устаници нису поседовали топове. Да су они заробљени код Палежа заиста били први у Таковском устанку закључио је још Михаило Гавриловић написавши: *"Ови шойови ѡричинили су усџаницима највећу радосџ, јер до шшада нису имали арџиљерију"*.<sup>20</sup>

забуна је настала зато што два стара историографа нису знала да су са чамца скинута два топа и зато, када је Гавриловић у Милошевом писму пронашао помен два оружја, претпоставио је да та чињеница нема везе са оним проналажењем једног топа код Палежа о чему су писали Вук и Сарајлија, односно да је реч о два одвојена догађаја, а да би се можда онај један топ (из Колубаре код Палежа) могао поинветити са топом Васиља Павловића.

В) Да Гавриловић, затрпан морем факата, при изради свог драгоценог дела није успео да посвети довољно пажње питањима историјата артиљерије, види се из следећег примера. Пошто помиње три топа (стр. 161), а потом (стр. 162) каже да је у опсади Ваљева учествовао само један топ (онај са четоканка, док топ Васиља Павловића не помиње, јер га, како смо већ видели, меша са једним од топова са чамца), Гавриловић пише да су на Љубић из Ваљева стигла два топа (164 стр.), не обазирјући се на губљење и поновно појављивање у српским рукама тако ретког, али драгоценог артиљеријског оруђа.

Г) Осам деценија после Гавриловића до исте грађе коју је он користио дошао је М. Ж. Николић. Знајући претходно само за податке које су донели Вук и Сарајлија, о једном топу са чамца и једном ископаном, а нашавши податке да су на чамцу била два топа, закључио је: *"до сада је владало мишљење да су усџаници од Турака заробили један шой, а да им је друђи дао Васиљ Павловић. Дошавши до ѡмињаноџ ѡисма кнеза Милоша, сазнали смо да су Срби зайленили два шойа"* (М. Ж. Николић, нав. дело, 38). Тако је индиректно, али неоправдано изнета сумња у постојање ископаног топа.

По свему судећи, различите презентације истих историјских извора довели су у забуну многе истраживаче.

<sup>18</sup> Видети напомену бр. 11

<sup>19</sup> Вук Караџић, нав. дело, 62-63.

<sup>20</sup> М. Гавриловић, нав. дело, 158. До сличног закључка је дошао и Р. Марковић (*Војска и наоружање Србије кнеза Милоша*, Београд, 1957, 220) с тим што није знао за други топ са чамца.

Одмах по Милошовом доласку на Љубић, српске снаге су отпочеле са реорганизацијом и утврђивањем својих нових положаја. Топови приспели из Ваљева били су лоцирани у новосаграђеним шанчевима под падинама Љубића и стављени под команду некадашњег Карађорђевог барјактара Танаска Рајића.<sup>21</sup> После више мањих бојева, у јутро, 6. јуна, Турци су почели са јаким фронталним нападом. Базирајући развој својих акција на стратешке грешке Срба, успели су да разбију одбрамбене редове устаника и продру у шанац у ком се налазила српска артиљерија. Покушавајући да сузбију опште расуло до кога је дошло, Танаско Рајић је, стојећи поред топова, војницима под својом командом узвикивао:

*"Не беж'ше браћо, но удрише, од Бога нашли! Како би сће шойове осћавили? Знаше како нам је бреж њих! Колико нам ваљају свуд и свагда! А оно ћу ја код њих осћати и на оба свијеша, до вијека!"*<sup>22</sup>

Са овим речима на уснама Рајић је остао у проваљеном шанцу као последњи бедем одбране прве српске артиљерије. Ту је и пао под многобројним ударцима турских јатагана. Са његовом смрћу оба топа су се нашла у рукама непријатеља. У тим тренуцима пораз устаника је деловао као неминуност до које мора доћи, али само један прецизно испаљен метак из пушке непознатог јунака, или пре неки залутали куршум, довешће до тога да се ситуација из основа промени. Смрт турског старешине Имшир паше изазвала је страх и расуло у противничким редовима. Уместо да наставе са притисцима на већ разбијене устанике, они су се груписали у Чачку, где су довукли и запаљене топове, спремајући се за бекство.

У зору, 10. јуна, под окриљем мрака, Турци су напустили своје положаје у граду и са робљем и пленом, у ком су била оба српска топа, кренули су преко Јелице ка Санчаку. Обавештени о овим покретима непријатеља Срби, који су се спремали за одбрану, консолидовали су своје редове и кренули у гоњење. Пошто су стигли своје непријатеље код Ртара уследили су догађаји које је Вук укратко описао:

*"Кад Турци виде Србе за собом, гдекоји се сћану враћати и друге сузбијати да се бију. Али кад Срби ојале на њи из бусија, они сви нагну куд који може, а осћаве и шойове."*<sup>23</sup>

Нашавши се после боја код Ртара поново у рукама устаника ова два топа су свој победоносни пут наставили као артиљерија ударних јединица које су предвођене кнезом Милошем кренуле даље по Србији ширећи пламен устанка. Прва следећа одредница ка којој су се ове снаге упутиле, вукући са собом и драгоцену артиљеријско оруђе, био је Крагујевац.<sup>24</sup> Увидевши да су Турци сами напустили овај град, кренули су даље ка Баточини. Пошто су опсели варош, са Османлијама су постигли договор да је ови

<sup>21</sup> Вук Караџић, нав. дело, 62-63; Сима Сарајлија, нав. дело 297-301; видети и Р. Бојовић, *Бишка на Чачку*, Зборник радова Народнoг музеја Чачак, бр. 5, Чачак 1974, 100-101.

<sup>22</sup> Сима Сарајлија, нав. дело, 302; видети и Вук Караџић, нав. дело, 63-64.

<sup>23</sup> Вук Караџић, нав. дело, 65; видети и Сима Сарајлија, нав. дело, 310-315; упоредити Р. Бојовић, нав. дело, 105-107.

<sup>24</sup> Сима Сарајлија, нав. дело, 318.

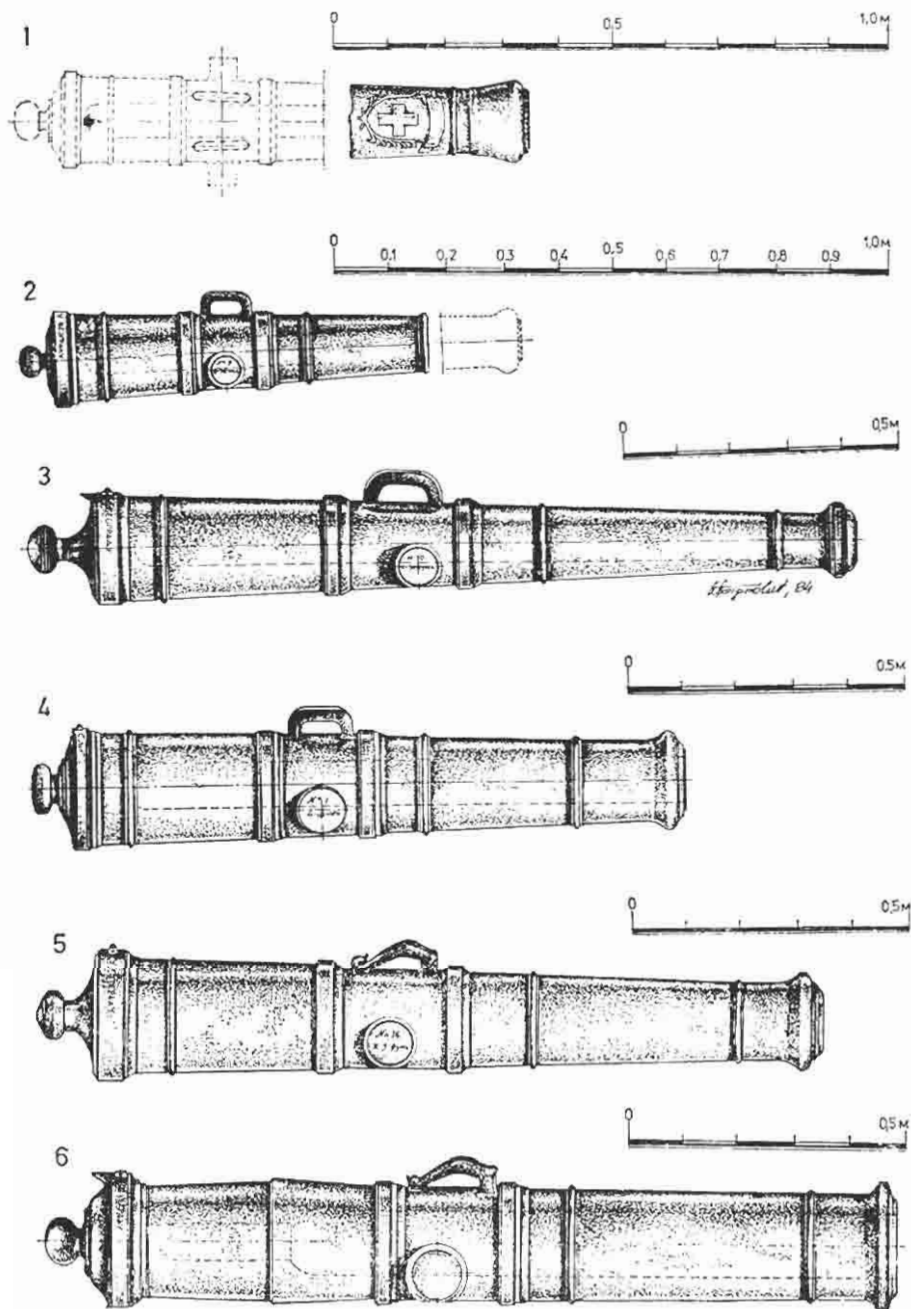

Цеви усјаничких њонова: 1. фрагмент једнофунијовног оруђа, ВМ ЈНА, инв. бр. 141/109; 2. двофунијовна цев, ИМС, инв. бр. 2026; 3. цев од шри фунџе, ВМ ЈНА, инв. бр. 138/71; 4. цев од 4 фунџе, ВМ ЈНА, инв. бр. 138/70; 5. цев од 5 фунџи, Музеј у Тојоли; 6. цев од 1/4 јуда - 10 фунџи, ИМС, инв. бр. 2000 (црџао Бранко Боџдановић)

напусте без борбе. Потом су кренули ка Пожаревцу. У очекивању напада пожаревачки Турци су у центру вароши изградили мрежу рововских заклона, а у централни шанац, поред џамије, сместили су и један топ.<sup>25</sup> Док је он дејствовао по српским опсадним положајима од самог почетка сукоба, устаници своју артиљерију нису могли да користе, јер, по речима Симе Сарајлије: "нијесу могли њима лубардаши, шпидећи варош и варошке Србе, који су с чељадима и с имањем својим између Турака њомешани били".<sup>26</sup> То међутим није онемогућило устанике да после тешких борби заузму скоро целу варош, сатеравши Турке у онај један шанац у коме је био и њихов топ. Искористивши прилику када су се сви браниоци концентрисали на једно место тако да топовска паљба више није могла да угрози Србе у вароши, опсадне снаге су своју артиљерију лоцирале на најповољнији положај и почеле са припремама за дејство. Ова опасност, али и чињеница да је њихов топ остао без џебане, приморала је Турке да понуде преговоре, тражећи потом да их устаници пропусте да изађу из вароши и са собом повуку и топ. Свесни своје надмоћи и безизлазности у којој се браниоци Пожаревца налазе, Срби нису могли себи да допусте да пропусте прилику да се дочепају још једног, тако драгоценог, артиљеријског оруђа. Турци су морали да пристану на све услове који су им постављени, тако да су 6. јула, после једнонедељних борби, напустили Пожаревац само са "оружјем зајојасним"<sup>27</sup> остављајући топ освајачима.

Непосредно пре заробљавања овога топа у рукама устаника се нашло још једно артиљеријско оруђе. На прве вести о борбама код Пожаревца Срби из околине Смедерева су сатерали Турке у тврђаву и почели са фортификацијом својих положаја. Копајући шанац на ушћу Говеђе Баре извесни Стојан Ђирковић је пронашао закопан кубуз од осам ока, са лафетом, свом пратећом опремом и џебаном.<sup>28</sup> Ово оруђе је постављено баш у онај шанац приликом чијег копања је случајно и пронађено, али о његовој даљој борбеној улози ни један од познатих историјских извора не доноси никаква сведочанства. Може се само претпоставити да је овај кубуз, слично оном једном топу са четоканка, који је остао на чамцу, имао само стражарну улогу, те пошто није учествовао у борбеним дејствима, остао је и незапажен од старих историка. На основу познатих историјских извора са проналажењем мерзера испред Смедерева и са освајањем још једног топа у Пожаревцу завршавају се сви помени артиљеријског оруђа у српским рукама током Другог устанка. Шта више, не само да нема помена о добијању нових топова већ се не помињу ни она оруђа која су се до тада наша на поседу устаника. Међутим, логично је претпоставити да су она, као и до тада, пратећи кнеза Милоша и његове трупе које је предводио по бојштима широм тадашње Србије прошла борбене путеве које и ударне јединице Другог устанка, предвођене кнезом.

<sup>25</sup> Вук Караџић, нав. дело, 67; видети и Сима Сарајлија, нав. дело 320.

<sup>26</sup> Сима Сарајлија, нав. дело, 332-333.

<sup>27</sup> Исто, 335; видети и Вук Караџић, нав. дело, 69. О датуму видети М. Гавриловић, нав. дело, 175.

<sup>28</sup> Сима Сарајлија, нав. дело, 323; видети и Р. Марковић, нав. дело, 220-222. Реч је у ствари о мерзеру, великокалибарском оруђу, кратке цеви, са убационом путањом пројектила. Речени калибар од осам ока одговара стандардном калибру од 18 фунти; видети Б. Богдановић, *Наоружање војске у Првом српском устанку*, Зборник Историјског музеја Србије 21, Београд 1984, стр. 78, 83 и 98.

Са проналажењем мерзера испред Смедерева и добијањем топа у Пожаревцу, по познатим историјским изворима се завршава јачање српске артиљерије у Таковском устанку али не и настојања устаника да још више појачају своју ватрену моћ. После пада Пожаревца, на основу договора са кнезом Милошем, Петар Николајевић Молер је намеравао да се упути у Адакале и покуша да од тамошњег команданта Сали-аге купи неколико топова. Очекујући да добију топове од једног локалног османлијског великаша, како би их употребили за даљу борбу против Турака, устаничке вође су рачунали на осветољубивост Арнаута Сали-аге чији је брат био задављен по наређењу Порте. Због обавеза на фронту Молер је ову мисију препустио Павлу Цукићу, али како Сали-ага ипак није смео да се одлучи на тако драстичан корак у исказивању своје нелојалности, Цукић се из Адакала вратио необављена посла.<sup>29</sup>

Пред крај устанка, после боја код Дубља, саставши се са Вујицом Вулићевићем, кнез Милош се распитивао да ли он зна за нека од места на којима су евентуално, пре бекства 1813. године били скривени топови из Карађорђевог времена, али стари војвода није могао да помогне.<sup>30</sup>

Нешто раније, устаници су имали прилику и да освоје и више топова одједном, али им то није пошло за руком. У борбама вођеним око Ћуприје, Турци су из палисада извукли пет топова и са њима напали српске борце. Нападаци су потучени, али су ипак успели да сачувају своју артиљерију.<sup>31</sup>

Како смо видели, сви покушаји да се ватрена моћ српске артиљерије још појача остали су без успеха, тако да су устаници морали да се задовоље са само пет цеви (на које су нам указали расположиви историјски извори). Прва два топа су заједно са четобаиком извађена из Колубаре 21. маја, дан после ослобођења Палежа. Док је један од њих остављен на чамцу, с циљем да патролира Савом, други је пребачен до Ваљева где му се придружио и топ који је капетан Васиљ Павловић ископао који дан раније. Ова два топа ће потом, у пару, дејствовати и на Љубићу, а потом су са ударним јединицама устаничке војске, предвођени кнезом Милошем, преко Крагујевца и Баточине, стигли до Пожаревца, где им се придружио и трећи, ту задобијен топ. Њихов даљи борбени пут на основу расположивих извора није познат, али логично је претпоставити да су наставили борбена кретања са Милошем Обреновићем, те су, активно или пасивно, учествовали и у ослобађању Карановца, а потом и у бојевима у Мачви. Последњи топ, или тачније претпоследњи, пошто се у рукама устаника нашао пре пада Пожаревца, био је онај мерзер ископан испред Смедерева, о чијој борбеној улози нема никаквих вести, али се може претпоставити да је она била слична улози коју је имао онај топ са четобаика, остављен да стражари на Сави. Вероватно је и овај мерзер имао стражарну улогу према Смедереву и зато остао ван

---

<sup>29</sup> Сима Сарајлија, нав. дело, 336-337. О односима устаника са Сали-агом видети М. Гавриловић, нав. дело, 170-171.

<sup>30</sup> Сима Сарајлија, нав. дело, 386.

<sup>31</sup> Исто, 342-343.



главних борбених токова, па према томе и мало познат ранијим писцима српске историје.

По свему што смо до сада видели, кроз све сукобе током Другог устанка Срби су прошли са само три активна топа. Оваквом закључку иде у прилог и једно писмо које је 29. јула 1815. године извесни Махмуд Сеид упутио нишком мир-и-мирану, мухафизу Емин паши и у коме га обавештава да: *"Срби неверници неџдашње силе немају, ни шойова немају, неџо, из Колубаре су извадили један шой, и на Палежу су узели један чейо-шой, и на Пожаревцу су узели један хаван-шой. Расјолажу њрема шоме са шри шойа калибра од једне до једне и њо оке"*.<sup>32</sup>

Значи, ове информације, датиране после битке на Дубљу, са којом се завршавају сви велики сукоби, и војне методе деловања се замењују дипломатским, само потврђују већ изнете чињенице да током Таковског устанка, у време када се једна према другим, само на једном месту, на другом крају Европе, код Ватерлоа, налази уперено 596 топовских цеви, у рукама Срба, активно делују само три топа (не рачунајући два, која су због стражарске улоге на Сави и пред Смедеревом, били ван познатих борбених дејстава), и то управо она три за које смо, компилацијом различитих извора, већ дознали и, колико је то могуће и реконструисали њихов борбени пут. Како видимо, и овај турски извор, савремен времену устанка, такође зна за само један топ са четокаика, заробљен код Палежа, док му је онај други, који није учествовао у борбама, остао непознат, исто као и смедеревски мерзер. Овде се потврђују и подаци о заробљавању топа у Пожаревцу, с тим што се открива и његов тип. Реч је о хаван односно аван топу, што је турски синоним за мерзер. Трећи топ, који се помиње у овом турском извору и за који се каже да је извађен из Колубаре, највероватније је онај топ из Првог устанка који је Васиљ Павловић допремио пред Ваљево.<sup>33</sup>

На основу свих расположивих историјских извора покушали смо да, колико је то могуће, евидентирамо све топове који су се у српским рукама налазили током Таковског устанка. Даље остаје отворено питање од ког од њих је изливена прва серија првог српског ордена?

## ТОП ОД КОГА ЈЕ ИЗЛИВЕН ТАКОВСКИ КРСТ

Како смо већ видели, познати историјски извори нам о топовима кнеза Милоша из времена Таковског устанка дају доста штуре и спорадичне податке. Једно од питања које се може поставити је и то: Од бронзе ког од ових наведених топова је изливен први српски орден, Таковски крст, односно прва његова споменична серија додељена на јубиларној прослави 1865. године?

<sup>32</sup> Глиша Елезовић, *Турски сјоменици за историју Београда и Србије*, Београдске општинске новине, 53/10, октобар 1935, 586.

<sup>33</sup> Како смо већ видели за овај топ Вук каже да је негде у шуми био сакривен још за Карађорђевог времена (Вук, нав. дело, 60), а Сима Сарајлија пише да га је 1813. године капетан Васиљ из Вајевца закопао, па 1815. ископао и на Ваљево дао (Сарајлија, нав. дело, 279-280), док, Мехмед-Сеид каже да је из Колубаре извађен. Без обзира што се у основи сви извори не слажу у потпуности, они се ипак донекле и допуњују, с тим што је кроз праћење општих токова устанка и учешће артиљерије у њему јасно да је у сва три извора реч о истом топу.

Строгим поштовањем информације из савремене штампе, по којој је орден израђен од бронзе *првог шойа* кнеза Милоша,<sup>34</sup> могли би смо закључити да је реч о једном од два топа са турског четобаика заплена код Палежа,<sup>35</sup> али је логично да би формулација "*први шой кнеза Милоша*" могла да се односи на било које од три оруђа која су пратила Милоша кроз цео устанак, као и на она два стражарна, а можда и на неки шести, на који у нашем трагању по историјским изворима нисмо успели да нађемо.

Међутим, ипак постоји један траг који нам указује на прави одговор који треба дати на ово загонетно питање. На тај траг нам је указао, истина индиректно, пре више од једнога века Константин Ненадовић. Пишући о плену који су устаничке јединице из Ваљевске нахије задобиле у борбама на Дрини почетком лета 1807. године, Ненадовић између осталог помиње и шест топова, и то четири турска и два француска, а затим у напоменама додаје:

*"Од два шойа, које је Јаков задобио од Француза био је један негдашњеј Пољској Краљевствва, на коме је искућен жрб Пољске био, са највишом околу жрба 'Пољској Краљевствва', и које године изливен сјајало је. Он је врло лей и врло лейо изшаран-извајан био и он је однекуд у француске руке, а шойом у Србске њао, ња и њосле пројасиу Србске, кога су Срби били у земљу негде закојали, осјао је ијак Србски. И шјај шой имао је судбину да га њокојни кнез Михаило у 1864. години њрелије и од исјој мејала медаље за свейковину 50-годишњу њоградио и заслужницима од 1815. год. као шрећеј Србској устанка на Турке њораздаво. Тој је био од 6 ф. калибра и Срби звали су га Пољакон, шјај шой имао је велику знаменишоси, он је, кад је Вучић њрошиву кнеза Милоша са својом њаршијом, а доцније и њрошив кнеза Михаила 1842. год. на Жабарима вајру своју из себе бљувао, био је заглављиван и одглављиван и свашја је од њега било".*<sup>36</sup>

Како из овог цитата видимо, топ из Другог устанка, од ког је 1865. године изливен Таковски крст, се у српским рукама нашао још у Карађорђево доба, 1807. године, када су српски устаници предвођени Јаковом Ненадовићем прешли Дрину где су их поред Турака дочекали и Наполеонови солдати. Било је то време великих ратних кампања по Европи када је Наполеон, ратујући са удруженим армијама европских сила, био принуђен да склопи савез са Турском и да 1807. године, у оквиру тих договора упути из Далмације, коју је већ држао, један број војника и ратне опреме у Босну, као помоћ Турцима у борби против српских устаника.<sup>37</sup> У једном од сукоба са удруженим турско-француским снагама, на Дрини, Срби су заробили и овај раритетни топ.

Пре него што покушамо да на основу података којима располажемо, идентификујемо топ од чије бронзе су 1865. године начињена прва српска орденска знамења, неопходно је утврдити ниво поверења које се може поклонити тврдњама Константина Ненадовића, тим пре што његово дело,

<sup>34</sup> Видети напомене 4 и 5.

<sup>35</sup> Видети напомену 20.

<sup>36</sup> К. Ненадовић, нав. дело, I, 177.

<sup>37</sup> О томе видети: Нил Попов, *Србија и Русија*, I, Београд 1870, 53-54; М. Вукићевић, *Карађорђе*, II, Београд 1986, 489-516 и Радош Љушић, *Карађорђе*, I, Смедеревска Паланка 1993, 208-209.

због пристрасности, мањкаве занатске поткованости аутора, као и због "несолидне изворне подлоге",<sup>38</sup> није на потребном историографском нивоу, чак ни за време у ком је настало.

У наведеном цитату из дела Константина Ненадовића, се јасно распо- знају два хронолошка нивоа која раздвајају изворност наведених факата. У први се сврставају они делови везани за заробљавање топова 1807. године, и смештени су у основном тексту, док у други спадају подаци изнети у напомени, у којој се даје опис и историјат топа. И ако свој извор за факто- графију изнети у првом делу Константин Ненадовић не именује, јасно је да су ти подаци преузети из извештаја који Јаков Ненадовић шаље у лето 1807. године Совјету, у коме пише: "Срби два љуша одбише нејријашељски на- љад, љри чему 200 Турака, 7 француских љољиљија, 4 љурска и 2 француска љоља ољљаше у рукама срљским",<sup>39</sup> док код Константина Ненадовића стоји: "Нејријашељ љак два љуша буде узбијен, љди 200 Турака љољине и 7 француских љољиљија Срби заробе, и 4 љурска и 2 француска љоља".<sup>40</sup>

Подаци о даљем историјату топа и његовом изгледу, које Ненадовић износи у напоменама, другог су порекла, али ни њега стари историк не наводи. Да ли због пропушта, што је код Ненадовића чест случај, или зато што су то нека његова знања, годинама акумулирана и стога прихваћена као општа места чије порекло не треба наводити? На прихватљивост ове друге претпоставке указује сама природа наведених факата. Везани за порекло, историјат и изглед, ти подаци подсећају на она знања садржана у писаном, или пак непостојећем, али по традицији знаном "инвенљ арском карљону" једног артиљеријског оруђа. И ако, вероватно, те чињенице нису биле запи- сане, ипак су, бар за неке важније примерке топова, путем војне усмене традиције биле приступачне ако не свим, а онда бар "одабраним" артиљер- ијским официрима. Међу не баш честим и многобројним артиљерцима тога доба, Константин Ненадовић је свакако могао спадати у групу тих "одабра- них". Константин Ненадовић, унук чувеног ваљевског обор-кнеза Алексе, синовац Проте Матеје и брат од стрица књегинје Персиде Карађорђевић, 1842. године је у својој 20. години ступио у артиљерију српске стајаће војске, и захваљујући породичним спонама које су повезивале Ненадовиће и Кара- љорђевиће, врло брзо се пењао степеницама успеха. Већ 1849. године, као артиљеријски потпоручник постао је подуправитељ Тополивнице у Београду, а потом, са чином поручника, подуправитељ и предавач за предмет

<sup>38</sup> Р. Љушић, нав. дело, 14.

<sup>39</sup> Нил Попов, нав. дело, 53-54. По свему судећи К. Ненадовић је одавде пренео податке из извештаја. Мада за овај свој исказ није навео извор, ово дело је често наводио на другим местима, када описује тематски и хронолошки блиске догађаје.

<sup>40</sup> К. Ненадовић, нав. дело I, 177. Потврда ових исказа које директно са извора преузима Попов, а од њега преноси Ненадовић, може се наћи у извештају аустријских обавештајца са терена који помињу да су у јуну 1807. године у борбама на Дрини Срби заробили француско-турску шест-фунтовну топовску батерију и артиљерце. Видети С. Гавриловић, *Грађа бечких архива о Првом срљском уљтајку I*, Београд 1985, 210-213 и 220-221. Нарочити вид потврде Константинових исказа налазимо у чињеници да Константин зна да је у питању топ од шест фунти, мада његов изворник (Нил Попов) то није нагласио. Будући да ничим није указао на познавање овде наведених аустријских извора, то указује да је о реченом топу Ненадовић имао додатне информације.

Артиљерија, на тек основаној Војној академији. Касније, као капетан друге класе, радио је у Тополивници у Крагујевцу. Са чином капетана прве класе постао је и командант артиљерије, прво, 1862. у Београду, а следеће године у Шапцу. На тој дужности је био и 1865. године, када је установљен и додељен Таковски крст. Зато је логично претпоставити да је по природи своје службе Константин Ненадовић морао да зна историјат династичке знаменитости Обреновића, од чије бронзе су изливена прва српска одличја, тим пре што је као предавач на Академији показивао велико интересовање за догађаје из Српске револуције.<sup>41</sup>

Како смо већ видели, топ од ког је Таковски крст изливен био је калибра шест фунти. У српским рукама се нашао 1807. године, када је заробљен на Дрини, што значи да је реч о топу из Карађорђевог времена. Са овим подацима које нам даје Константин Ненадовић потребно је упоредити већ изнета сазнања о топовима из Другог устанка и потражити одговарајуће подударности, како би открили прави топ за којим трагамо.

Од пет познатих артиљеријских оруђа из времена Таковског устанка, до којих смо дошли досадашњим анализама извора, три топа су Срби заробили у борбама, док су само два остала из Карађорђевих времена. Управо између њих треба тражити онај за којим трагамо. Први је откопао капетан Васиљ Павловић из Бајевца, док је други пронађен приликом копања шанчева око Смедерева. Овај други, међутим, по својим карактеристикама не одговара моделу који нам је дао Константин Ненадовић. То је био мерзер калибра 18. фунти, док су одликовања изливена од класичног топа, калибра шест фунти. Према томе, као једина могућност да је од њега изливен Таковски крст остао нам је само онај топ који је Васиљ Павловић *"ископао и на Ваљево дао"*. Извори који помињу овај топ не доносе његове калибарске одреднице, али сем система елиминације, којим су прво одбачена она три заробљена топа, а затим и смедеревски мерзер, постоје још неке чињенице које указују да је топ Васиља Павловића баш онај за којим трагамо:

– Оружје од ког је Таковски крст изливен 1865. године нашло се после бојева на Дрини 1807. у рукама јединица под командом Јакова Ненадовића, а Васиљ Павловић, из села Бајевца у Тамнавско посавској кнежевини Ваљевске нахије, некадашњи буљукбаша кнеза Алексе Ненадовића, током Првог устанка је прво као буљукбаша, а потом као капетан војевао управо под Јаковљевом командом.<sup>42</sup>

– Топ који је капетан Васиљ ископао 1815. године, са места на ком га је сам закопао 1813. по хронологији догађања није био први, већ трећи топ у Другом устанку (први, односно прва два, били су они топови са четоканка), али када је заједно са једним од два топа скинута са чамца, довучен на Љубић где су борбе већ скоро цео месец вођене без артиљерије, у Милошевом крају је заиста дочекан као први књазов топ (исто као и овај други, са чамца, али за њега смо видели већ да пошто је заробљен, а не остао из I устанка,

<sup>41</sup> *Аушобиографија*, К. Ненадовић, нав. дело II, 435-449.

<sup>42</sup> К. Ненадовић, нав. дело II, 484-486.

не одговара Константиновом моделу траженог топа). Његова улога у боју на Љубићу, у ком је, бранећи га, на епски начин погинуо Танаско Рајић, као и даљи пут, на коме је, у склопу ударних јединица Другог устанка, у свим походима пратио кнеза Милоша, били су довољни разлози да се управо око овог топа створи митски ореол препознатљив сваком артиљерцу.

Сви овде изнети показатељи јасно указују да је оруђе које је Васили Павловић ископао и донео пред Ваљево, крајем маја 1815. године, управо онај први топ кнеза Милоша, од чије је бронзе у спомен на Таковски устанак изливена прва серија Таковских крстова.<sup>43</sup>

Међутим, овај топ, који је постао симбол победничког похода Милоша Обреновића био је у употреби и касније. У појединим етапама његовог потоњег ратно-борбеног историјата био је окренут и против представника династије коју је прославио. Како смо већ видели, на то нам је указао Константин Ненадовић написавши да је тај топ: *"кад је Вучић њрошив Кнеза Милоша са својом њарџијом (ишао; нап. аутора) а доцније и њрошиву Кнеза Михаила 1842. године, на Жабарима, ваџру своју из себе бљувао"*.<sup>44</sup>

Из поменутог цитата се јасно види да је овај, први топ кнеза Милоша из времена Другог устанка био употребљиван у Вучићевој буни 1842. године, али она његова ранија улога, у борбама против кнеза Милоша није потпуније прецизирана. Највероватније је реч о буни Јована Обреновића коју је он подигао и безуспешним настојањима да у мају 1839. године учврсти положај свога брата, пољуљан под притисцима уставобранитеља. Улога и деловање првог топа кнеза Милоша у овим сукобима, када је његова цев била окренута против Обреновића, тешко се могу докучити. Нејасно је где је тај топ био стациониран, у Београду или у Крагујевцу, те и да ли је он у руке снага верних уставобранитељима доспео као део наоружања њихових трупа које су кренуле из Београда ка Крагујевцу како би угушиле Јованову буну, или су га оне пак преузеле приликом разоружавања побуњеног крагујевачког гарнизона верног Обреновићима, односно кнезу Милошу.<sup>45</sup>

<sup>43</sup> Истине ради, неопходно је критички прићи и једној чињеници која би могла да негира горе изнето мишљење. По наводима Константина Ненадовића Таковски крстови су изливени од шест-фунтовног топа заробљеног од Француза 1807. године. За топове који су тада, од Француза заробљени тај калибар су потврдили и савремени аустријски извештаји (видети напомену 40).

Међутим, извештавајући о свим њему познатим топовима из Другог устанка, Махмуд Сеид генерално каже да су били калибра од једне и по оке (видети напомену 32), што значи две до три фунте. Ипак, са правом се може поставити питање колико је речени Турчин у својим општим оценама био прецизан, као и колико је и сам био обавештен. Како смо већ видели он није знао за оне пасивне, стражарне топове, на Сави и пред Смедеревом. На непрецизност, или необавештеност, указује и чињеница да сам Махмуд за топ заробљен код Пожаревца каже да је био "ХАВАН", односно кубуз, мерзер, а мерзера тако малих калибра није могло бити. По свему судећи, Махмуд је у овом свом извештају желео да укаже на реалну слабост српске артиљерије, нарочито у односу на њену снагу из времена Првог устанка (*"недџашње силе немају"*; видети нап. 32) и зато је једном оквирном и непрецизном оценом (*"од једне до једне и њо оке"*; исто) ватрену моћ те артиљерије још више минимизирао.

<sup>44</sup> Видети напомену бр. 36

<sup>45</sup> О Јовановој буни видети: Нил Попов, нав. дело II, 205-213 и Мита Петровић, *Финансије и услове обновљене Србије до 1842*, I, Београд 1901, 716.

За разлику од догађаја из 1839. године, праћењем општинских токова Вучићеве буне 1842. улога топа са Љубића се може прецизније претпоставити. Бунa је управо почела такозваном "шрком за шойове" у коју су се упустили опоненти, Михаило Обреновић и Тома Вучић Перишић у септембру исте године. Немајући уз себе артиљерију и један и други су, са себи верним трупaма, пожурили ка Крагујевцу, где су се налазили топови.<sup>46</sup> Са великом поузданошћу се може претпоставити да је међу њима био и топ који је тема нашег интересовања. До Крагујевца је први стигао Вучић и докопао се ту стационаране артиљерије, чиме је задобио огромну предност која му је омогућила да у бојевима на Метином Брду и Жабарима потуче Михаила и утре пут чврстој власти своје партије, као и доласку Карађорђевог сина Александра на престо кнежевине Србије.<sup>47</sup>

Тако је топ из Таковског устанка, симбол победе и превласти династије Обреновић имао много више од симболичне улоге у њиховом првом обарању са власти.

Како смо већ видели, први топ кнеза Милоша, од чије бронзе је 1865. године израђена прва серија првог српског ордена нашао се у рукама Срба још 1807. године, када је заробљен од Француза на борбама на Дрини. На крају Првог устанка сакрио га је капетан Васиљ Павловић, да би га када је почео Други устанак, "ископао и на Ваљеву дао". Топ је био закопан негде на тлу Ваљевске нахије, вероватно близу обале Колубаре и близу Павловићевог села Бајевца. Од Ваљева овај топ је са делом ваљевских трупа пребачен на бојиште у срцу Шумадије. У сукобима који следе, бранећи овај топ, на Љубићу, погинуо је чувени Карађорђево барјактар Танаско Рајић и топ се нашао у рукама Турака, али само за кратко. По паду Чачка, он је на Ртару преотет и наставио је свој ратни пут са ударним јединицама кнеза Милоша: од Чачка, преко Крагујевца, Баточине и Пожаревца, па вероватно и до ратишта у Мачви. Са завршетком Другог устанка не завршава се и борбена улога овога топа. Стационарани највероватније у Милошевој престоници, Крагујевцу, он ће касније имати активну улогу у унутар политичким сукобима до којих је дошло 1839. и 1842. године, с тим што је његова цев овај пут била окренута против Обреновића. На крају свог пута, због митског ореола створеног око њега као првог топа кнеза Милоша, ово артиљеријско оруђе је истопљено (да ли цело или само један његов део, ручице на пример, као код Карађорђевог топа искоришћеног за круну Карађорђевића) да би се од његове бронзе начинила прва серија првог српског ордена, додељена 1865. године живим учесницима Таковског устанка.

Како видимо, захваљујући досадашњим анализама, у већој или мањој мери смо успели да реконструирамо историјат националног знамења које

<sup>46</sup> Додатне информације о првом топу кнеза Милоша (видети крај напомене бр. 40) Константин Ненадовић је могао добити управо директним увидом у топ, до кога је највероватније могао доћи управо у Крагујевцу где је Ненадовић био у војној служби као капетан при тамошњој Тополивници (видети напомену 41).

<sup>47</sup> О Вучићевој буни видети: Мита Петровић, нав. дело, 720 и Д. Стражаковић, *Вучићева бунa*, Београд 1936.



је представљао први топ кнеза Милоша, али остала су неразјашњена нека друга, такође не мало важна питања: О ком моделу је у ствари реч и како се тај, по сведочењима Константина Ненадовића, топ пољског порекла нашао у рукама Француза од којих су га Срби заробили у борбама на Дрини 1807. године?

Путоказ ка одговору на ово питање даје нам већ цитирани исказ Константина Ненадовића, у коме за топ пише: "да је био 6 ф. (фунти; нап. аутора) калибра", "лејо изшаран-извајан" и да је на њему: "Исиујчен зрб Пољској краљевства био и које године је изливен сјајало је".<sup>48</sup>

Овај не баш детаљан опис је и поред своје непрецизности и штурости, када се упореди са општим знањима о артиљерији Пољске краљевине из 18. века, веома користан и јасно упућује не само на основни модел већ и његову подваријанту. По свему судећи, реч је о такозваном пуковском топу Пољске краљевине, модел М 66. и то примерку произведеном између 1766. године и друге половине осме деценије 18. века, значи у раздобљу од нешто више од једне деценије. Топови овог модела, произведени у поменутом раздобљу су били калибра 6 фунти и богато орнаментисани. Ручице су им биле у виду пластично изливених делфина, док је на цеви била орнаментика са представом пољског грба (што Константин Ненадовић наводи и за топ од ког је изливен Таковски крст) и иницијали тада владајућег пољског краља Станислава: "AR", односно: "SAR", а на појединим примерцима и пуно име и титулација краља: "STANISLAUS AUGUSTUS REXS POLONIAE" (на шта је вероватно Константин мислио када се присећао да је на топу писало да је "Пољског краљевства"). Поред ових, наведених мотива, које је по сећању описао и Константин Ненадовић,<sup>49</sup> пољски пуковски топови су на цевима имали и годину израде (Ненадовић је и то навео) као и девизу пољског ордена белог орла, као и потпис мајстора који је руководио израдом. Овако богато су били украшени све до друге половине осме деценије 18. века, када исти модел топа, М 66, наставља да се производи, али се његов спољни изглед мења, тако да, по угледу на сличне француске топове, система "GRIBOVAL" цев споља постаје потпуно глатка, без икаквих украса.

У времену док су ливени богато орнаментисани топови, и када је, бар по описима Константина Ненадовића, настао и онај примерак који плени наше посебно интересовање, топови М 66 су произвођени искључиво у Варшави, којом је командовао прво пуковник Клепш, а потом мајор Вагровски. У том периоду главни мајстори, чија имена и налазимо на топовима, били су: Захаријас Нојберт, Клефтембах и Јан Е. Дитрих. По свему судећи, од једног од топова изашлог испод вештих руку неког од тројице наведених мајстора изливена је и прва серија првог српског ордена. Тај топ је у српске руке доспео као плен заробљен од Наполеонових солдата. Али како је могао стићи до Француза?

Наравно, одговор на ово директно питање је немогуће дати без директних историјских извора, везаних за конкретну тему истраживања,

<sup>48</sup> Видети напомену бр. 36

<sup>49</sup> О евентуалном Ненадовићевом директном упознавању овога топа видети напомену 46.

али на основу општих токова ратно-револуционарних догађања у Европи на прелазу два века могуће је изнети две оквирне претпоставке. По једној Французи су овај топ могли да освоје у својим сукобима са Прусима и Аустријанцима којима је, уз остали плен, могао да припадне после неке од такозваних деоба Пољске, док друга претпоставка отвара могућност да је тај топ припао директно Французима тако што су им га после треће деобе Пољске предали сами Пољаци.

На било који од поменутих начина да се овај пољски шест-фунташ нашао у рукама Француза он је морао бити придружен некој од батерија најмодернијег француског артиљеријског оруђа М IX и М XI, која су израђена са циљем да се стари француски топови, калибра 4 и 8 фунти (М 1765/74) замене новим, шест-фунтовним, како би се артиљерија нове, пост револуционарне Француске прилагодила савременим европским стандардима.<sup>50</sup>

Како смо видели, бурна догађања у Европи на крају 18. и почетком 19. века довели су један топ пољске армије на узаврела ратишта Балкана где је он, стицајем околности, постао симбол борбе за ослобођење, али и симбол власти једне династије, која је своју превласт заснивала на тековинама те борбе. Пола века касније, од бронзе овог топа изливена је и споменица на та догађања, која је била уједно и претеча првог српског ордена. Тим чином митски ореол који је опасивао оружје није нестао, бећ је посредством одличја, као симболичког медијума пренет на живе саборце кнеза Милоша, а тиме и на целу династију Обреновић. На сличан начин су касније поступили и Карађорђевићи када су ручицу са Карађорђевог топа из Првог устанка прелили за легуру од које је направљена круна за крунисање краља Петра I, а потом увели и протоколарну свечану заклетву за артиљерце испред тог топа. На ове начине оружје које је преносило славу слободарске српске војске постајало је објекат у вртлогу борби за династички престиж.

---

<sup>50</sup> Сви подаци о одликама и наоружању артиљерије некадашње Пољске краљевине, уз помоћ којих је идентификован модел нашег топа, добијени су од изванредног познаваоца историје наоружања господина Бранка Богдановића и представљају изводе из његове монографије о наоружању српске војске током Првог српског устанка, која је у припреми.

О деобама Пољске видети: Д. Живојиновић, *Усион Европе*, Нови Сад 1985, на више места.